

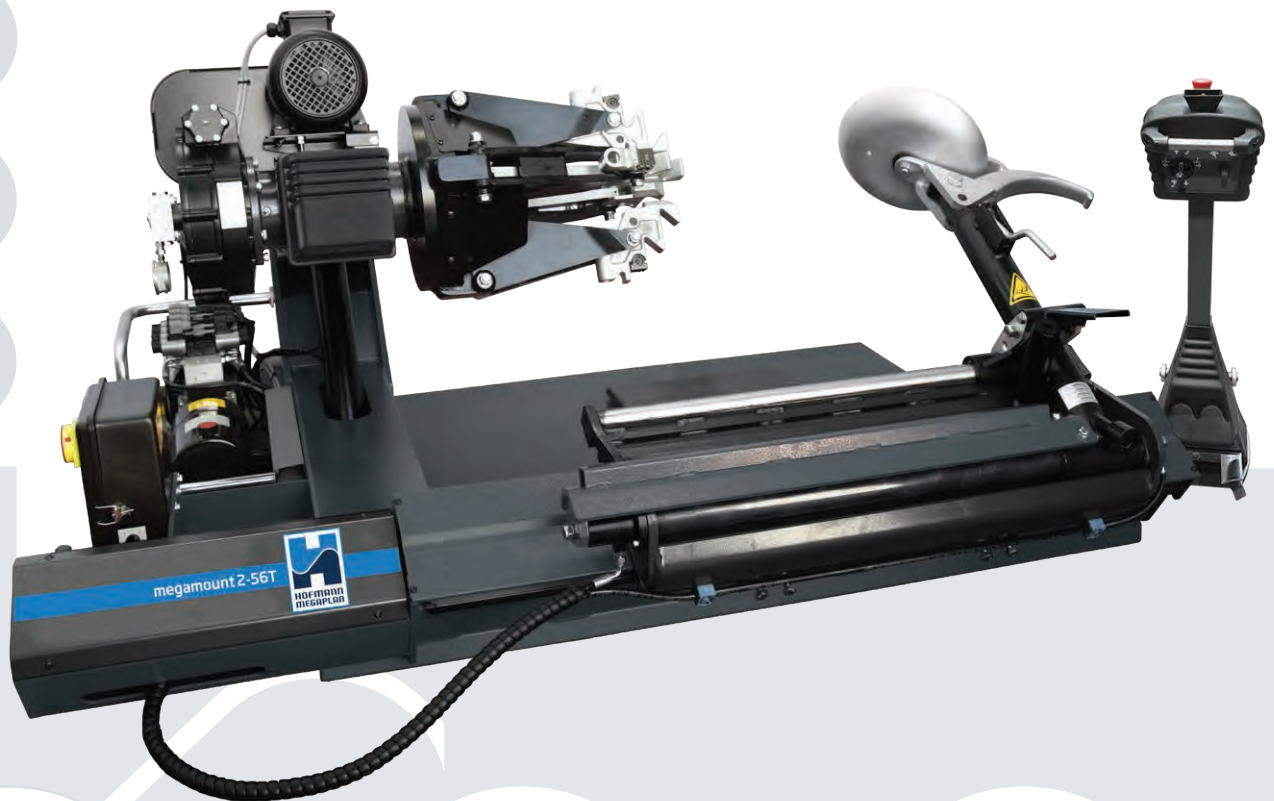

megamount 2-56T

ELEKTROHYDRAULISCHES UNIVERSAL-REIFENMONTIERGERÄT FÜR SCHWERE NFZ-REIFEN BIS 56"



Spannvorrichtung

Das am verfahrbaren Spindeltragarm montierte Spannfutter mit 4 Spannklauen verfügt über einen Spannbereich von 14" bis 42". Spannbereich erweiterbar auf 56" mit optionalen Spannbereichsverlängerungen. Die 5 Spannpunkte der Spannklauen gewährleisten eine optimale Einspannung aller möglichen Felgentypen. Spindel mit zwei Geschwindigkeitstufen in beiden Drehrichtungen. Das Spannfutter arbeitet mit regulierbarem Hydraulik-Hochdruck bis 130 bar und ermöglicht so die Reifenbearbeitung auf allen gängigen Stahl- und Leichtmetallfelgen.

Montagearm

Der richtungs- und neigungsverstellbare Werkzeugtragarm ermöglicht beim Abdrücken sowie Ab- und Aufziehen des Reifens einen unkomplizierten Werkzeugwechsel mit einem einfachen Handgriff. Schnellentriegelungssystem für einfache und zügige Betriebswechsel. Manuell (MM2-56T) bzw. halbautomatisch (MM2-56TA) verstellbarer Werkzeugtragarm. Der Arbeitsarm verfährt auf dem Werkzeugschlitten auf die obere oder untere Felgenseite.

Steuereinheit

Das Mobile Niederspannungssteuerelement des Reifenmontiergeräts lässt sich schnell und einfach im Arbeitsbereich platzieren. Die rationelle Anordnung der Bedienhebel, -taster und -pedale verhindert versehentliche Bedienfehler. Der Werkzeugschlitten wird ebenfalls über das Steuerpult verfahren. Standby-Funktion und Not-Aus-Taster sind beim MM2-56TA serienmäßig integriert. (Optional beim MM2-56T).

Standard Zubehörteile



Habel



Klemme für Alufelgen

Optionszubehörteile



KIT Verlängerungen bis 56 Zoll



Schutzring für LM-Felgen 22,5"



Pneumatischer Wulstniederhalter



Kit Schutz für Alufelgen 4-teilig



Adapter für Räder Caterpillar

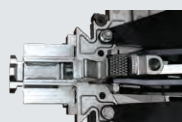

Mittenlochadapter 100 mm (1x)

Ausführungen auf Anfrage

megamount 2-56T

Version 230V / 50-60 Hz / Drehstrommotor

megamount 2-56TA: Halbautomatische Werkzeugführung und Not-Aus-Taster am Steuerpult

Version 400V / 50-60 Hz / Drehstrommotor

Version 230V / 50-60 Hz / Drehstrommotor

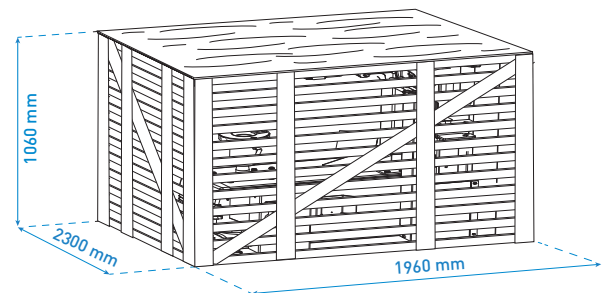
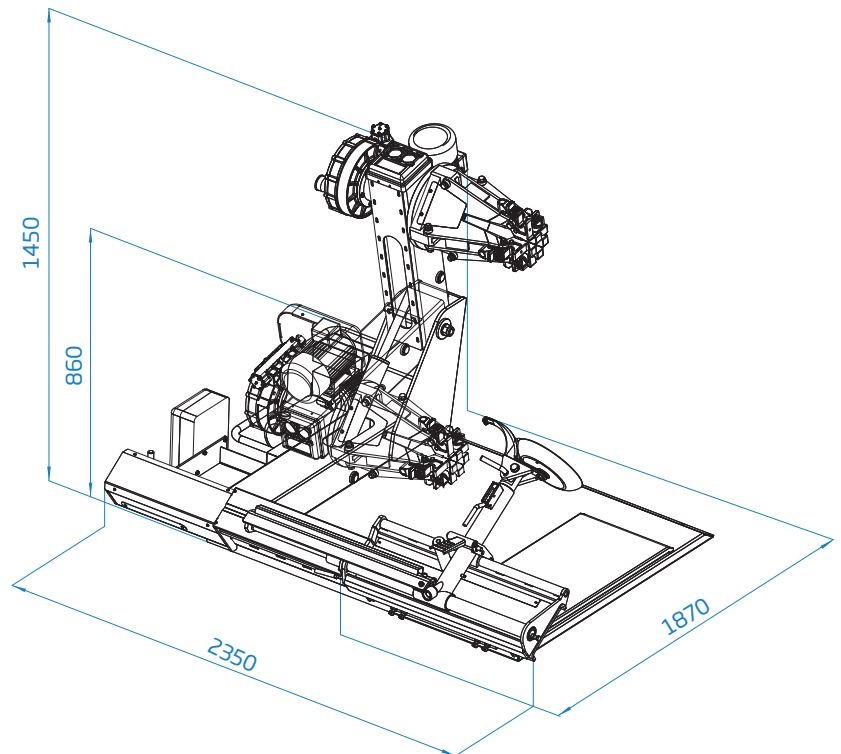

Technische Daten

Spannbereich	14" ÷ 42" (14" ÷ 56" est.)
Maximaler raddurchmesser	2300 mm (91")
Maximale radbreite MM2-56T / MM2-56TA	1150 mm (45") / 1300 mm (52")
Maximale Radgewicht	2000 kg
Maximale Abdruckkraft	25.000 N
Drehgeschwindigkeit	4.5 - 9 rpm
Dreiphasenmotor spannfutter	2.2 - 3 kW (2 hp)
Stromversorgung	400 V/3/50-60Hz
Nettogewicht MM2-56T / MM2-56TA	855 kg / 905 kg



HOFMANN MEGAPLAN GmbH

Hüttenstrasse 7 - 67550 Worms - Germany

T +49 (0)6242 913 6666 - hm-mail@hofmann-megaplan.com

www.hofmann-megaplan.com